

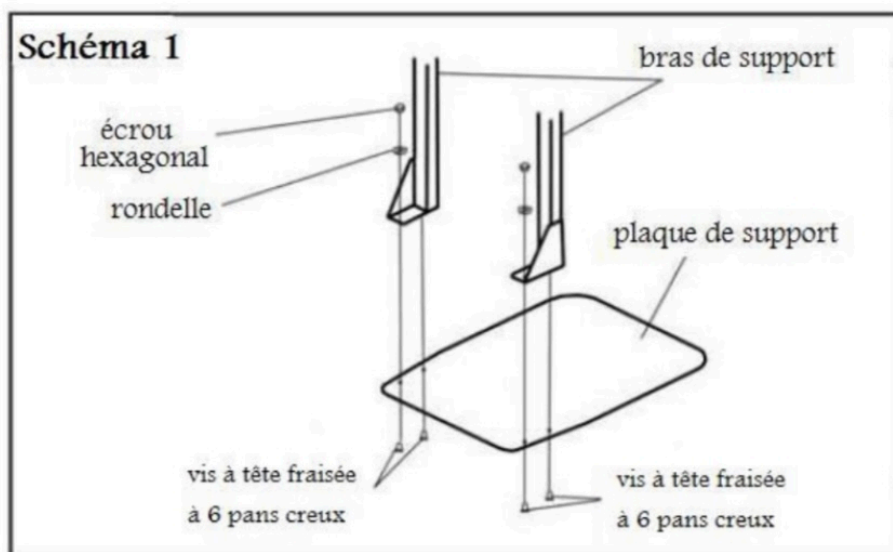

## Notice lève couverture



### Etape n°1

Posez la plaque de support à terre, devant vous, avec le côté des trous fraisés vers le bas.

Fixez les bras de support à la plaque avec les vis à tête fraisée à 6 pans creux (noires), les rondelles (noires) et les écrous hexagonaux (noirs). Serrez les avec la clé mâle fournie. Voir schéma 1 pour l'orientation des bras de support.

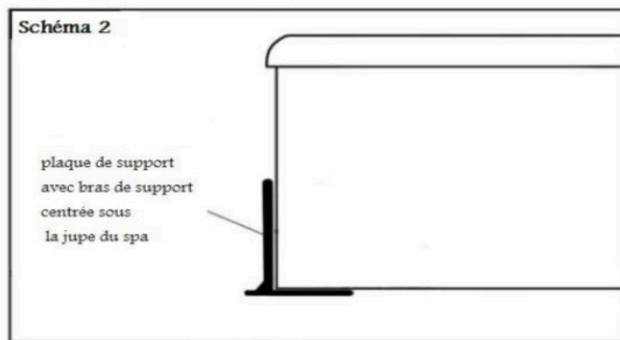

**Etape n°2**

Après avoir vérifié que le spa est vide, glissez la plaque de support sous le spa au centre du côté où vous souhaitez enlever la couverture. Voir schéma 2.

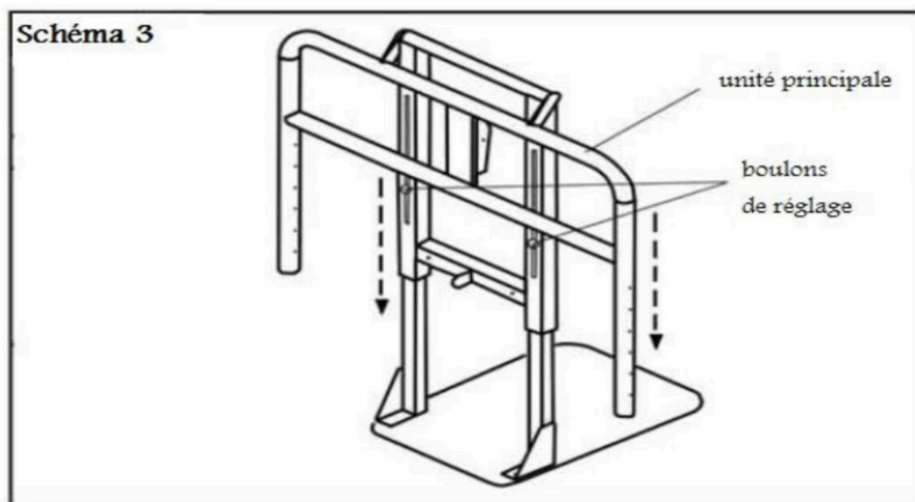

**Etape n°3**

Glissez les supports de l'unité principale du lève-couverture sur les bras de support. Passez ensuite les boulons de réglage à travers les rondelles et vissez-les dans les trous taraudés sans les serrer complètement. L'unité principale sera maintenue grâce à ces boulons de réglage qui vont serrer les rondelles contre les pieds de support.

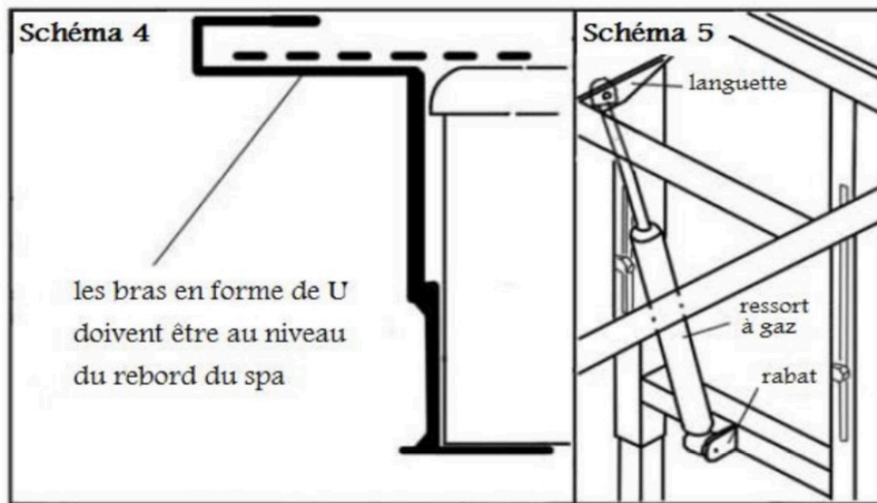

#### Etape n°4

Attachez les bras en forme de "U" aux tubes ouverts de l'unité principale en vous servant des boutons à ressort (pré-montés). Tournez les bras vers le haut jusqu'à ce qu'ils soit parallèles au sol et au niveau du rebord du spa (schéma 4). Si la couverture de votre spa, une fois pliée en deux, est trop épaisse pour se glisser dans le berceau crée par les bras, utilisez les rallonges (une sur chaque bras) pour écarter les "U".

#### Etape n°5

Fixez les boulons à tête sphérique à la languette et au rabat de l'unité principale avec les écrous de blocage. Attachez le ressort à gaz aux boulons en enfonçant les têtes sphériques dans les trous (situés aux extrémités du ressort) jusqu'à ce qu'ils se "clipsent". Schéma 5.